

# 第 5 7 回 九州地区大学体育大会大会記録

主 催 九州地区大学体育協議会

当番大学 福岡教育大学 福岡県立大学  
九州産業大学 福岡工業大学  
近畿大学産業理工学部 東海大学福岡短期大学  
近畿大学九州短期大学 福岡工業大学短期大学部

事務局大学 九州産業大学

## 第57回 九州地区大学体育大会(夏季)総合成績一覧表

| 種目       | 順位 | 性別 | 順位         |          |          |        |
|----------|----|----|------------|----------|----------|--------|
|          |    |    | 第1位        | 第2位      | 第3位      | 第3位    |
| 陸上競技     |    | 男  | 福岡大学       | 九州情報大学   | 日本文理大学   |        |
|          |    | 女  | 福岡大学       | 九州共立大学   | 熊本大学     |        |
| 水泳競技     |    | 男  | 熊本学園大学     | 九州産業大学   | 久留米大学    |        |
|          |    | 女  | 別府溝部学園短期大学 | 九州共立大学   | 西南学院大学   |        |
| 硬式野球     |    | 男  | 福岡工業大学     | 西日本工業大学  | 九州産業大学   | 日本文理大学 |
| 準硬式野球    |    | 男  | 福岡大学       | 佐賀大学     | 長崎総合科学大学 | 熊本大学   |
| テニス      |    | 男  | 熊本学園大学     | 鹿児島国際大学  | 佐賀大学     | 熊本大学   |
|          |    | 女  | 長崎国際大学     | 折尾愛真短期大学 | 長崎大学     | 佐賀大学   |
| ソフトテニス   |    | 男  | 福岡経済大学     | 熊本学園大学   | 佐賀大学     | 宮崎大学   |
|          |    | 女  | 熊本学園大学     | 熊本大学     | 久留米大学    | 西南学院大学 |
| バレーボール   |    | 男  | 福岡教育大学     | 鹿屋体育大学   | 日本文理大学   | 福岡国際大学 |
|          |    | 女  | 長崎国際大学     | 西南女学院大学  | 九州共立大学   | 福岡経済大学 |
| 卓球       |    | 男  | 福岡大学       | 熊本学園大学   | 北九州市立大学  | 西南学院大学 |
|          |    | 女  | 別府溝部学園短期大学 | 熊本学園大学   | 東筑紫短期大学  | 福岡大学   |
| バスケットボール |    | 男  | 福岡経済大学     | 九州国際大学   | 福岡教育大学   | 日本文理大学 |
|          |    | 女  | 鹿屋体育大学     | 福岡女学院大学  | 西南女学院大学  |        |
| 空手道      |    | 男  | 中村学園大学     | 九州産業大学   | 九州大学     | 福岡大学   |
|          |    | 女  | 九州産業大学     | 中村学園大学   | 福岡教育大学   | 福岡大学   |
| 弓道       |    | 男  | 西日本工業大学    | 熊本学園大学   | 福岡大学     |        |
|          |    | 女  | 熊本学園大学     | 福岡大学     | 西南学院大学   |        |
| ハンドボール   |    | 男  | 福岡国際大学     | 鹿児島国際大学  | 九州産業大学   | 福岡大学   |
|          |    | 女  | 九州共立大学     | 大分大学     | 熊本大学     |        |
| バドミントン   |    | 男  | 福岡大学       | 久留米大学    | 熊本学園大学   | 福岡工業大学 |
|          |    | 女  | 福岡大学       | 久留米大学    | 佐賀女子短期大学 | 福岡県立大学 |
| ボクシング    |    | 男  | 九州産業大学     | 久留米大学    | 北九州市立大学  |        |
| ラグビー     |    | 男  | 福岡大学       | 九州共立大学   | 志学館大学    | 福岡工業大学 |
| サッカー     |    | 男  | 福岡大学       | 福岡教育大学   | 九州産業大学   | 福岡経済大学 |
| ソフトボール   |    | 男  | 熊本学園大学     | 第一工業大学   | 崇城大学     | 九州東海大学 |
|          |    | 女  | 日本文理大学     | 九州共立大学   | 長崎国際大学   |        |

## 第57回 九州地区大学体育大会(冬季)総合成績一覧表

| 種目 | 順位 | 性別 | 順位     |        |        |        |
|----|----|----|--------|--------|--------|--------|
|    |    |    | 第1位    | 第2位    | 第3位    | 第3位    |
| 柔道 |    | 男  | 福岡大学   | 鹿屋体育大学 | 日本文理大学 | 福岡教育大学 |
| 剣道 |    | 男  | 鹿屋体育大学 | 西南学院大学 | 福岡大学   | 福岡経済大学 |
|    |    | 女  | 鹿屋体育大学 | 福岡大学   | 久留米大学  | 佐賀大学   |

# 陸上競技

と き:平成19年7月7日(土)・8日(日)  
と ころ:鞆ヶ谷競技場

男子総合  
第1位:福岡大学  
第2位:九州情報大学  
第3位:日本文理大学

大学別得点表(男子の部)

| No.     | 1     | 2   | 3     | 4   | 5   | 6   | 7   | 8   | 9    | 10    | 11     | 12     | 13    | 14    | 15    | 16    | 17    | 18    | 19  | 20     | 21   | 22    | 23    | 24     | 25    | 26    | 27    | 28  | 29   | 30    | 31    | 32    | 33    | 34    | 35  | 36    | 37  | 38     | 39   | 40    | 41    | 42       |   |   |    |    |    |    |    |
|---------|-------|-----|-------|-----|-----|-----|-----|-----|------|-------|--------|--------|-------|-------|-------|-------|-------|-------|-----|--------|------|-------|-------|--------|-------|-------|-------|-----|------|-------|-------|-------|-------|-------|-----|-------|-----|--------|------|-------|-------|----------|---|---|----|----|----|----|----|
| 種目名     | 九州工業大 | 九州大 | 福岡教育大 | 佐賀大 | 長崎大 | 熊本大 | 大分大 | 宮崎大 | 鹿児島大 | 鹿屋体育大 | 北九州市立大 | シーボルト大 | 長崎県立大 | 九州共立大 | 九州国際大 | 九州産業大 | 九州情報大 | 九州女子大 | 近畿大 | 久留米工業大 | 久留米大 | 西南学院大 | 西南学院大 | 西日本工業大 | 福岡経済大 | 福岡工業大 | 福岡工業大 | 福岡大 | 西九州大 | 活水女子大 | 長崎国際大 | 長崎純心大 | 九州東海大 | 熊本学園大 | 崇城大 | 日本文理大 | 別府大 | 鹿児島国際大 | 志学館大 | 第一工業大 | 佐賀短期大 | 鹿児島女子短期大 |   |   |    |    |    |    |    |
| 3000mSC | 6     |     |       |     |     |     |     |     |      |       |        |        |       |       |       |       |       |       |     | 4      |      |       |       |        |       |       |       |     |      | 2     |       |       |       |       | 5   | 3     |     | 1      |      |       |       |          |   |   | 21 |    |    |    |    |
| 1500m   |       | 2   | 6     |     |     |     |     |     |      |       |        |        |       |       |       |       |       |       |     |        |      |       |       |        |       |       |       |     |      | 1     |       |       |       |       | 3   |       | 5   |        | 4    |       |       |          |   |   |    | 21 |    |    |    |
| 400mH   |       |     |       |     |     | 5   | 2   |     |      |       |        |        |       |       |       |       |       |       | 1   |        |      |       |       |        |       |       |       | 6   |      |       |       |       |       |       |     |       |     |        |      |       |       |          |   |   |    |    | 21 |    |    |
| 200m    |       | 2   |       |     | 5   |     |     |     |      |       |        |        |       | 4     |       | 3     |       |       |     |        |      |       |       |        |       |       |       | 6   |      |       |       |       |       |       |     |       |     |        |      |       |       |          |   |   |    |    | 21 |    |    |
| 10000m  |       |     |       |     |     |     |     |     |      |       |        |        |       |       |       |       |       |       |     |        | 4    |       |       |        |       |       |       |     |      |       | 6     |       |       |       |     | 5     |     |        |      |       | 2     |          |   |   |    |    | 21 |    |    |
| 5000m   |       |     | 4     |     |     |     |     |     |      |       |        |        |       |       | 2     |       |       |       |     |        | 3    |       |       |        |       |       |       |     |      |       |       |       |       |       |     | 6     |     |        | 1    |       |       |          |   |   |    | 21 |    |    |    |
| 400mR   |       | 4   |       |     | 2   | 1   |     |     |      |       |        |        |       | 6     |       | 3     |       |       |     |        |      |       |       |        |       |       | 5     |     |      |       |       |       |       |       |     |       |     |        |      |       |       |          |   |   |    | 21 |    |    |    |
| 400m    |       |     |       |     | 4   |     |     |     |      | 3     |        |        |       | 1     |       |       |       |       |     |        |      |       |       |        |       |       |       | 5   |      |       |       |       |       |       |     |       |     |        |      |       |       |          | 6 |   |    |    | 21 |    |    |
| 110mH   |       | 3   | 4     |     |     |     |     |     |      | 1     |        |        |       | 2     |       |       |       |       |     |        |      |       |       |        |       |       |       | 6   |      |       |       |       |       |       |     |       |     |        |      |       |       |          |   |   |    |    |    | 21 |    |
| 100m    |       |     |       |     |     | 3   |     |     |      |       |        |        |       | 5     |       | 4     |       |       |     |        |      |       |       |        |       |       |       |     |      |       |       |       |       | 2     |     |       |     |        |      |       |       |          |   |   |    |    | 21 |    |    |
| 800m    |       | 4   | 1     |     |     |     |     |     |      |       |        |        |       |       |       |       |       |       |     |        |      |       |       |        |       |       | 6     |     |      |       |       |       |       |       |     | 5     |     |        |      |       | 2     |          |   |   |    |    | 21 |    |    |
| 1600mR  |       | 1   |       |     | 3   | 4   |     |     |      | 5     |        |        |       |       |       |       |       |       |     |        |      |       |       |        |       |       | 6     |     |      |       |       |       |       |       |     |       | 2   |        |      |       |       |          |   |   |    |    |    | 21 |    |
| 円盤投     |       |     |       |     |     |     | 1   |     |      |       |        |        |       |       |       |       | 6     |       |     |        |      |       |       |        |       |       | 4     |     |      |       |       |       |       |       |     |       | 3   |        |      |       |       |          |   |   |    |    | 21 |    |    |
| 棒高跳     |       |     | 1     |     |     | 5   |     |     |      |       |        |        |       |       |       |       |       |       |     |        |      |       |       | 3      |       |       |       | 6   |      |       |       |       |       |       |     |       |     |        |      |       |       |          | 2 |   |    |    |    | 21 |    |
| 走幅跳     |       |     |       |     |     |     |     |     |      |       |        |        |       | 3     |       | 6     |       |       |     |        |      |       |       |        |       |       |       | 5   |      |       |       |       |       |       |     |       |     |        |      |       |       |          |   |   |    |    |    |    | 21 |
| 走高跳     |       |     | 2     | 0.5 |     |     |     |     |      | 4     |        |        |       |       |       |       |       |       |     | 0.5    |      |       |       |        |       |       |       | 6   |      |       |       |       |       |       |     |       |     |        |      |       | 5     |          |   |   |    |    |    | 21 |    |
| やり投     |       |     |       |     |     |     |     |     | 2    |       |        |        |       | 3     |       | 4     | 6     |       |     |        |      |       |       |        |       |       |       |     |      |       |       |       |       |       |     |       |     |        |      | 5     |       |          |   |   |    |    |    | 21 |    |
| ハンマー投   |       |     |       |     |     |     |     |     |      | 6     |        |        |       | 3     |       | 1     | 2     |       |     |        |      |       |       |        |       |       | 4     |     |      |       |       |       |       |       |     |       |     |        |      |       |       |          |   |   |    |    |    |    | 21 |
| 三段跳     |       |     |       |     |     |     |     |     |      |       |        |        |       | 4     |       |       | 3     |       |     | 1      |      |       |       |        |       |       | 6     |     |      |       |       |       |       |       |     |       |     |        |      |       |       |          |   |   |    |    |    |    | 21 |
| 砲丸投     |       |     | 3     |     |     |     |     |     |      | 4     |        |        |       |       |       | 1     | 6     |       |     |        |      |       |       |        |       |       |       |     |      |       |       |       |       |       |     |       |     |        |      |       |       |          |   |   |    |    |    |    | 21 |
| 合計      | 6     | 17  | 21    | 0.5 | 14  | 21  | 3   | 0   | 0    | 32    | 0      | 0      | 0     | 37    | 1     | 11    | 45    | 0     | 2   | 0.5    | 14   | 0     | 0     | 4      | 0     | 0     | 109   | 0   | 0    | 9     | 0     | 2     | 0     | 0     | 38  | 5     | 11  | 10     | 7    | 0     | 0     | 0        | 0 |   |    |    |    |    |    |
| 順位      | 16    | 8   | 6     |     | 9   | 7   | 19  |     |      | 5     |        |        | 4     | 22    | 11    | 2     | 20    |       | 10  |        | 18   |       |       |        |       | 1     |       |     | 14   |       | 20    |       |       | 3     | 17  | 12    | 13  | 15     |      |       |       |          |   |   |    |    |    |    |    |
| 1位の数    | 6     | 4   | 6     | 0.5 | 5   | 5   | 2   | 0   | 0    | 6     | 0      | 0      | 0     | 6     | 1     | 6     | 6     | 0     | 1   | 0.5    | 4    | 0     | 0     | 3      | 0     | 0     | 6     | 0   | 0    | 6     | 0     | 2     | 0     | 0     | 6   | 5     | 5   | 6      | 4    | 0     | 0     | 0        | 0 |   |    |    |    |    |    |
| 2位の数    | 1     | 0   | 1     | 0   | 0   | 0   | 0   | 0   | 0    | 1     | 0      | 0      | 0     | 1     | 0     | 1     | 3     | 0     | 0   | 0      | 0    | 0     | 0     | 0      | 0     | 0     | 9     | 0   | 0    | 1     | 0     | 0     | 0     | 0     | 1   | 0     | 0   | 1      | 0    | 0     | 0     | 0        | 0 | 0 |    |    |    |    |    |
| 3位の数    | 0     | 0   | 0     | 0   | 1   | 2   | 0   | 0   | 0    | 2     | 0      | 0      | 0     | 1     | 0     | 0     | 2     | 0     | 0   | 0      | 0    | 0     | 0     | 0      | 0     | 0     | 5     | 0   | 0    | 0     | 0     | 0     | 0     | 0     | 0   | 0     | 0   | 0      | 0    | 0     | 0     | 0        | 0 | 0 | 0  | 0  |    |    |    |

# 陸上競技

と き:平成19年7月7日(土)・8日(日)  
 ところ:鞘ヶ谷競技場

女子総合  
 第1位:福岡大学  
 第2位:九州共立大学  
 第3位:熊本大学

大学別得点表(女子の部)

| No.    | 1     | 2   | 3     | 4   | 5   | 6   | 7   | 8   | 9    | 10     | 11     | 12     | 13    | 14    | 15    | 16    | 17    | 18    | 19  | 20     | 21   | 22    | 23    | 24     | 25    | 26    | 27  | 28   | 29    | 30    | 31    | 32    | 33    | 34  | 35    | 36  | 37     | 38   | 39    | 40    | 41       | 42 |   |   |    |    |    |   |
|--------|-------|-----|-------|-----|-----|-----|-----|-----|------|--------|--------|--------|-------|-------|-------|-------|-------|-------|-----|--------|------|-------|-------|--------|-------|-------|-----|------|-------|-------|-------|-------|-------|-----|-------|-----|--------|------|-------|-------|----------|----|---|---|----|----|----|---|
| 種目名    | 九州工業大 | 九州大 | 福岡教育大 | 佐賀大 | 長崎大 | 熊本大 | 大分大 | 宮崎大 | 鹿児島大 | 鹿児島体育大 | 北九州市立大 | シーボルト大 | 長崎県立大 | 九州共立大 | 九州国際大 | 九州産業大 | 九州情報大 | 九州女子大 | 近畿大 | 久留米工業大 | 久留米大 | 西南学院大 | 西南学院大 | 西日本工業大 | 福岡経済大 | 福岡工業大 | 福岡大 | 西九州大 | 活水女子大 | 長崎国際大 | 長崎純心大 | 九州東海大 | 熊本学園大 | 崇城大 | 日本文理大 | 別府大 | 鹿児島国際大 | 志学館大 | 第一工業大 | 佐賀短期大 | 鹿児島女子短期大 |    |   |   |    |    |    |   |
| 1500m  |       | 5   |       |     |     |     |     |     |      |        |        |        |       |       | 4     |       |       |       |     |        | 6    |       |       |        |       |       | 3   |      | 1     |       |       |       |       |     |       |     |        |      |       |       |          |    |   |   | 21 |    |    |   |
| 200m   |       |     |       |     |     | 4   |     |     |      |        |        |        |       | 5     |       |       | 6     | 3     |     |        |      |       |       |        |       |       |     |      |       |       |       |       |       |     |       |     |        |      |       |       |          |    |   |   |    |    | 21 |   |
| 400mR  |       |     |       |     | 3   | 4   |     |     |      |        |        |        | 5     |       |       |       |       |       |     |        |      |       |       |        |       |       | 6   |      |       |       |       |       |       |     |       |     |        |      |       |       |          |    |   |   |    |    | 18 |   |
| 400m   |       |     | 4     |     |     | 5   |     |     |      |        |        |        | 3     |       |       |       |       | 6     |     |        |      |       |       |        |       |       | 1   |      |       |       |       |       |       |     |       |     |        |      |       |       |          |    |   |   |    |    | 21 |   |
| 800m   |       |     | 4     |     |     | 6   |     |     |      |        |        |        |       |       | 2     |       |       |       |     |        | 5    |       |       | 3      |       |       |     |      |       |       |       |       |       |     |       |     |        |      |       |       |          |    |   |   |    | 21 |    |   |
| 100mH  |       |     |       |     |     | 4   |     |     |      |        |        |        |       | 5     |       |       |       | 2     |     |        |      |       |       | 6      |       |       | 3   |      |       |       |       |       |       |     |       |     |        |      |       |       |          |    |   |   |    | 21 |    |   |
| 100m   |       |     |       |     |     | 4   |     |     |      |        |        |        |       | 3     |       |       | 2     |       |     |        |      |       |       |        |       |       | 6   |      |       |       |       |       |       |     |       |     |        |      |       |       |          |    |   |   |    | 21 |    |   |
| 5000m  |       | 6   |       |     |     | 3   |     |     | 4    |        |        |        |       |       |       |       |       |       |     |        | 2    |       | 5     |        |       |       |     | 1    |       |       |       |       |       |     |       |     |        |      |       |       |          |    |   |   |    | 21 |    |   |
| 1600mR |       |     | 4     |     |     | 5   |     |     |      |        | 2      |        |       |       |       |       |       |       |     |        | 3    |       |       |        |       |       |     | 6    |       |       |       |       |       |     |       |     |        |      |       |       |          |    |   |   |    |    | 20 |   |
|        |       |     |       |     |     |     |     |     |      |        |        |        |       |       |       |       |       |       |     |        |      |       |       |        |       |       |     |      |       |       |       |       |       |     |       |     |        |      |       |       |          |    |   |   |    |    | 0  |   |
| 走幅跳    |       |     | 4     |     |     | 5   |     |     |      |        |        |        |       | 6     |       |       |       |       |     |        |      |       |       |        |       |       |     | 3    |       |       |       |       |       |     |       |     |        |      |       |       |          |    |   |   |    |    | 21 |   |
| 円盤投    |       | 1   |       |     |     |     |     |     |      |        |        |        |       | 5     |       |       | 6     |       |     |        |      |       |       |        |       |       |     | 3    |       |       |       |       |       |     |       |     |        |      |       |       |          |    |   |   |    |    | 21 |   |
| 砲丸投    |       |     |       |     |     |     |     |     |      |        |        |        |       | 4     |       |       | 6     |       |     |        |      |       |       |        |       |       |     | 5    |       |       |       |       |       |     |       |     |        |      |       |       |          |    |   |   |    |    | 21 |   |
| 走高跳    |       |     |       |     |     | 3   |     |     |      |        |        |        |       | 4     |       |       |       |       |     |        |      |       |       |        |       |       |     |      | 1     |       |       |       |       |     |       |     |        |      |       |       |          |    |   |   |    |    | 18 |   |
| やり投    |       |     |       | 3   | 2   |     |     |     | 4    |        |        |        |       | 1     |       |       | 6     |       |     |        |      |       |       |        |       |       |     | 5    |       |       |       |       |       |     |       |     |        |      |       |       |          |    |   |   |    |    | 21 |   |
|        |       |     |       |     |     |     |     |     |      |        |        |        |       |       |       |       |       |       |     |        |      |       |       |        |       |       |     |      |       |       |       |       |       |     |       |     |        |      |       |       |          |    |   |   |    |    |    | 0 |
|        |       |     |       |     |     |     |     |     |      |        |        |        |       |       |       |       |       |       |     |        |      |       |       |        |       |       |     |      |       |       |       |       |       |     |       |     |        |      |       |       |          |    |   |   |    |    |    | 0 |
|        |       |     |       |     |     |     |     |     |      |        |        |        |       |       |       |       |       |       |     |        |      |       |       |        |       |       |     |      |       |       |       |       |       |     |       |     |        |      |       |       |          |    |   |   |    |    |    | 0 |
| 合計     | 0     | 12  | 16    | 3   | 5   | 47  | 0   | 0   |      | 4      | 2      | 0      | 0     | 51    | 6     | 0     | 30    | 11    | 0   | 18     | 0    | 5     | 3     | 6      | 0     | 0     | 63  | 0    | 1     | 0     | 0     | 0     | 0     | 0   | 0     | 0   | 0      | 0    | 0     | 0     | 0        | 0  | 0 | 0 | 0  | 0  |    |   |
| 順位     | 7     | 6   | 14    | 12  | 3   |     |     |     | 13   | 16     |        |        | 2     | 10    | 4     | 8     | 4     | 8     | 5   |        | 11   | 14    | 9     |        |       | 1     |     | 17   |       |       |       |       |       |     |       |     |        |      |       |       |          |    |   |   |    |    |    |   |
| 1位の数   | 0     | 6   | 4     | 3   | 3   | 6   | 0   | 0   |      | 4      | 2      | 0      | 0     | 6     | 4     | 0     | 6     | 6     | 0   | 6      | 0    | 5     | 3     | 6      | 0     | 0     | 6   | 0    | 1     | 0     | 0     | 0     | 0     | 0   | 0     | 0   | 0      | 0    | 0     | 0     | 0        | 0  | 0 | 0 | 0  | 0  | 0  |   |
| 2位の数   | 0     | 1   | 0     | 0   | 0   | 1   | 0   | 0   |      | 0      | 0      | 0      | 0     | 1     | 0     | 0     | 4     | 1     | 0   | 1      | 0    | 0     | 0     | 1      | 0     | 0     | 4   | 0    | 0     | 0     | 0     | 0     | 0     | 0   | 0     | 0   | 0      | 0    | 0     | 0     | 0        | 0  | 0 | 0 | 0  | 0  | 0  |   |
| 3位の数   | 0     | 0   | 4     | 0   | 0   | 4   | 0   | 0   |      | 1      | 0      | 0      | 0     | 3     | 1     | 0     | 0     | 0     | 0   | 0      | 0    | 0     | 0     | 0      | 0     | 0     | 0   | 0    | 0     | 0     | 0     | 0     | 0     | 0   | 0     | 0   | 0      | 0    | 0     | 0     | 0        | 0  | 0 | 0 | 0  | 0  | 0  |   |

# 水 泳 競 技

と き：平成19年7月7日(土)・8日(日)

と ころ：福岡市総合西市民プール

第1位：熊本学園大学

第2位：九州産業大学

第3位：久留米大学

大学別得点表(男子の部)

| 総合順位 |          | 総合得点  | 自由形  | 自由形  | 自由形  | 自由形  | 自由形   | 背泳ぎ  | 背泳ぎ  | 平泳ぎ  | 平泳ぎ  | バタフライ | バタフライ | 個人メドレー | 個人メドレー | リレー  | リレー  | メドレーリレー |
|------|----------|-------|------|------|------|------|-------|------|------|------|------|-------|-------|--------|--------|------|------|---------|
|      |          |       | 50m  | 100m | 200m | 400m | 1500m | 100m | 200m | 100m | 200m | 100m  | 200m  | 200m   | 400m   | 400m | 800m | 400m    |
| 1    | 熊本学園大学   | 132.0 | 11.0 | 16.0 | 18.0 | 11.0 | 3.0   | 5.0  | 2.0  | 3.0  |      | 6.0   | 10.0  | 15.0   | 16.0   | 7.0  | 3.0  | 6.0     |
| 2    | 九州産業大学   | 83.0  | 7.0  |      |      |      | 6.0   | 7.0  | 7.0  | 2.0  |      | 13.0  | 9.0   | 7.0    |        | 9.0  | 7.0  | 9.0     |
| 3    | 久留米大学    | 77.0  | 3.0  | 10.0 |      | 5.0  | 7.0   | 15.0 | 18.0 |      | 1.0  |       |       |        |        | 5.0  | 6.0  | 7.0     |
| 4    | 九州保健福祉大学 | 70.0  |      |      | 12.0 | 15.0 | 9.0   | 3.0  | 6.0  |      |      | 3.0   |       |        | 2.0    | 6.0  | 9.0  | 5.0     |
| 5    | 九州共立大学   | 43.0  |      | 2.0  |      |      | 2.0   |      | 3.0  | 4.0  | 5.0  | 1.0   |       | 11.0   | 7.0    | 2.0  | 2.0  | 4.0     |
| 6    | 鹿児島国際大学  | 42.0  | 5.0  | 5.0  |      | 3.0  | 5.0   | 5.0  |      |      |      |       | 7.0   |        |        | 4.0  | 5.0  | 3.0     |
| 7    | 熊本大学     | 41.0  |      |      |      | 1.0  | 5.0   | 2.0  |      |      | 3.0  |       | 11.0  | 4.0    | 12.0   | 3.0  |      |         |
| 8    | 久留米工業大学  | 21.0  | 9.0  |      |      |      |       |      |      | 6.0  | 6.0  |       |       |        |        |      |      |         |
| 8    | 長崎総合科学大学 | 21.0  |      |      |      |      |       |      |      | 10.0 | 9.0  |       |       |        |        |      |      | 2.0     |
| 10   | 鹿児島大学    | 20.0  |      | 4.0  |      |      |       |      |      | 7.0  | 9.0  |       |       |        |        |      |      |         |
| 11   | 西南学院大学   | 13.0  |      |      | 1.0  | 2.0  |       |      |      |      |      | 5.0   |       |        |        | 1.0  | 4.0  |         |
| 12   | 大分大学     | 12.0  |      |      | 2.0  |      |       |      | 1.0  | 5.0  | 4.0  |       |       |        |        |      |      |         |
| 13   | 長崎大学     | 9.0   |      |      |      |      |       |      |      |      |      | 9.0   |       |        |        |      |      |         |
| 14   | 福岡工業大学   | 6.0   |      |      | 4.0  |      |       |      |      |      |      |       |       |        |        |      | 1.0  | 1.0     |
| 15   | 九州看護福祉大学 | 2.0   | 2.0  |      |      |      |       |      |      |      |      |       |       |        |        |      |      |         |

# 水 泳 競 技

と き：平成19年7月7日(土)・8日(日)

と ころ：福岡市総合西市民プール

第1位：別府溝部学園短期大学

第2位：九州共立大学

第3位：西南学院大学

大学別得点表(女子の部)

| 総合順位 |            | 総合得点  | 自由形  | 自由形  | 自由形  | 自由形  | 自由形  | 背泳ぎ  | 背泳ぎ  | 平泳ぎ  | 平泳ぎ  | バタフライ | バタフライ | 個人メドレー | 個人メドレー | リレー  | リレー  | メドレーリレー |
|------|------------|-------|------|------|------|------|------|------|------|------|------|-------|-------|--------|--------|------|------|---------|
|      |            |       | 50m  | 100m | 200m | 400m | 800m | 100m | 200m | 100m | 200m | 100m  | 200m  | 200m   | 400m   | 200m | 400m | 400m    |
| 1    | 別府溝部学園短期大学 | 152.0 | 22.0 | 9.0  | 22.0 | 9.0  |      | 9.0  | 16.0 | 6.0  | 9.0  | 7.0   |       | 16.0   | 9.0    | 9.0  | 9.0  |         |
| 2    | 九州共立大学     | 95.0  | 7.0  | 6.0  | 5.0  | 13.0 | 9.0  |      |      | 5.0  | 6.0  | 15.0  |       | 6.0    |        | 7.0  | 7.0  | 9.0     |
| 3    | 西南学院大学     | 59.0  |      | 1.0  | 3.0  |      |      |      |      | 10.0 | 12.0 | 4.0   | 9.0   | 5.0    |        | 4.0  | 4.0  | 7.0     |
| 4    | 熊本学園大学     | 53.0  |      | 5.0  | 3.0  |      |      | 12.0 | 5.0  | 2.0  | 4.0  | 4.0   |       | 3.0    |        | 5.0  | 5.0  | 5.0     |
| 4    | 熊本大学       | 53.0  | 1.0  | 10.0 | 4.0  | 8.0  |      | 2.0  |      | 4.0  |      |       |       | 6.0    |        | 6.0  | 6.0  | 6.0     |
| 6    | 九州女子大学     | 22.0  |      |      |      |      |      | 7.0  | 6.0  | 9.0  |      |       |       |        |        |      |      |         |
| 7    | 長崎純心大学     | 20.0  | 7.0  | 6.0  |      |      |      |      |      |      |      |       |       | 1.0    |        | 3.0  | 3.0  |         |
| 8    | 活水女子大学     | 17.0  |      |      |      | 4.0  |      | 6.0  |      |      |      |       | 7.0   |        |        |      |      |         |
| 9    | 九州ルーテル学院大学 | 7.0   |      |      |      |      |      |      |      |      |      | 7.0   |       |        |        |      |      |         |
| 10   | 鹿児島国際大学    | 4.0   |      |      |      |      |      |      |      | 1.0  | 3.0  |       |       |        |        |      |      |         |
| 11   | 西南学院大学     | 1.0   |      |      |      |      |      | 1.0  |      |      |      |       |       |        |        |      |      |         |

# 硬式野球

と き : 平成19年6月25日(月)・26日(火)・27日(水)・28日(木)  
 ところ : 福岡工業大学野球場、九州産業大学野球場、香椎浜公園野球場、汐井公園野球場

第1位 : 福岡工業大学  
 第2位 : 西日本工業大学  
 第3位 : 九州産業大学、日本文理大学

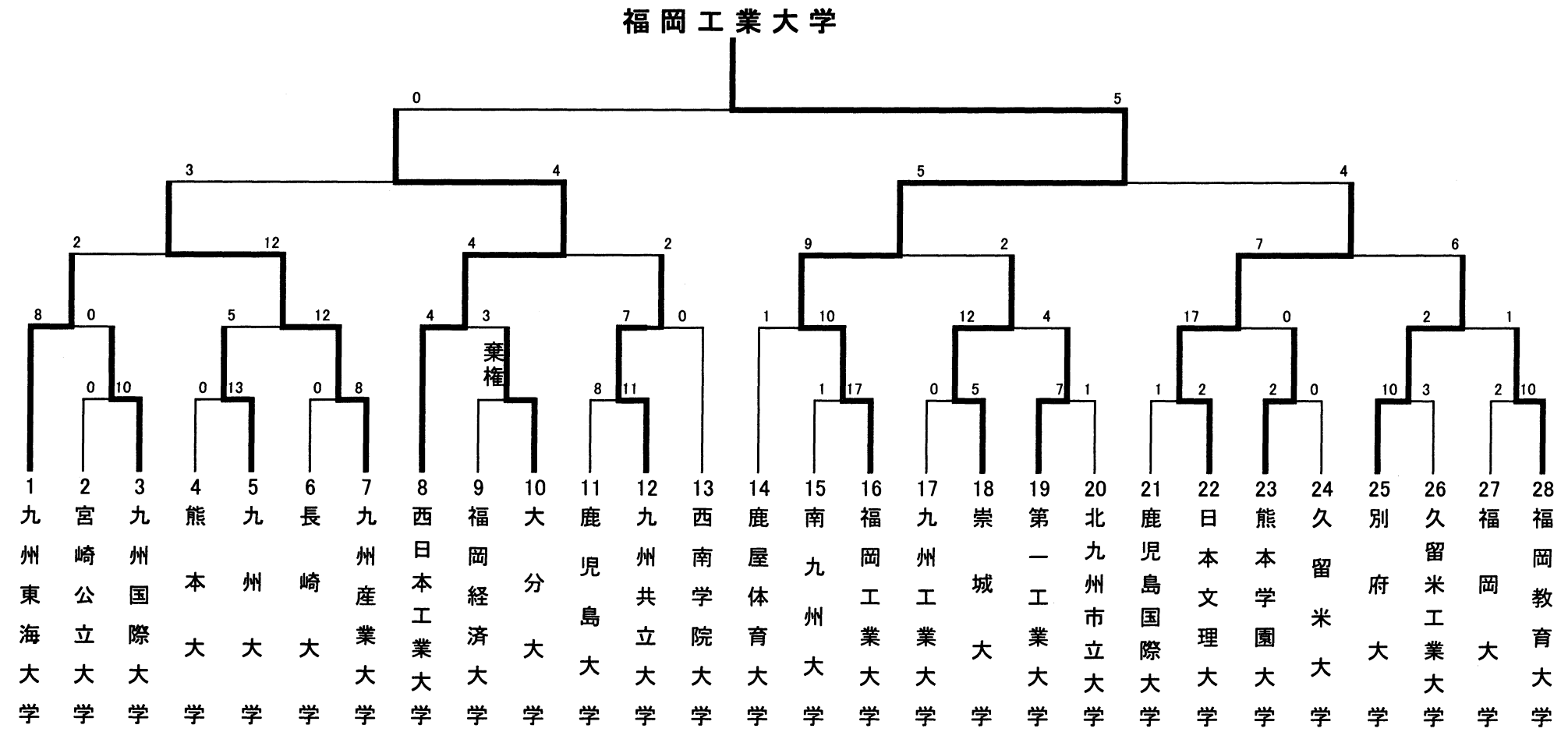

# 準 硬 式 野 球

と き:平成19年6月22日(金)~6月25日(月)  
 と ころ:筑豊緑地球場・田川市民球場

## 優 勝

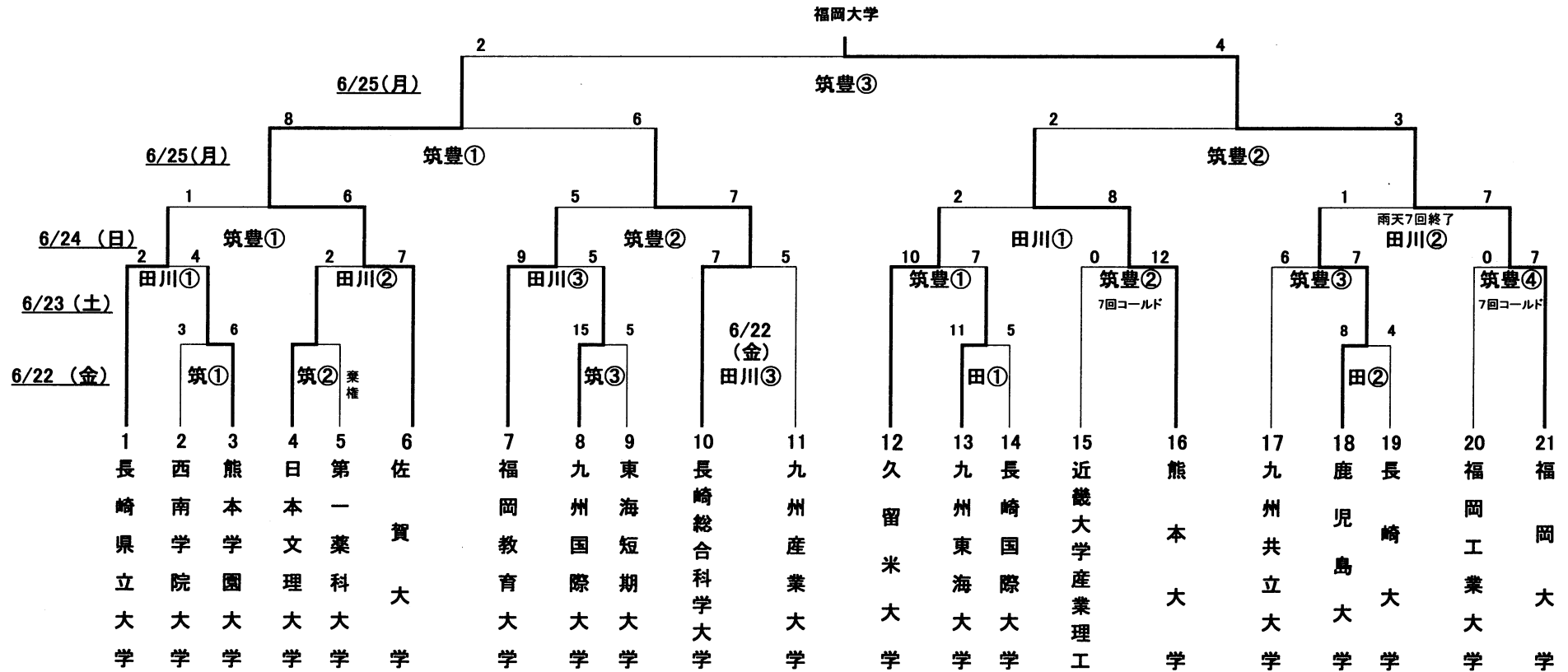



# テニ ス

と き：平成19年6月23日(土)・24日(日)・25日(月)  
 ところ：グローバルアリーナ、宗像ユリックス

第1位：熊本学園大学  
 第2位：鹿児島国際大学  
 第3位：熊本大学、佐賀大学

( 男 子 )

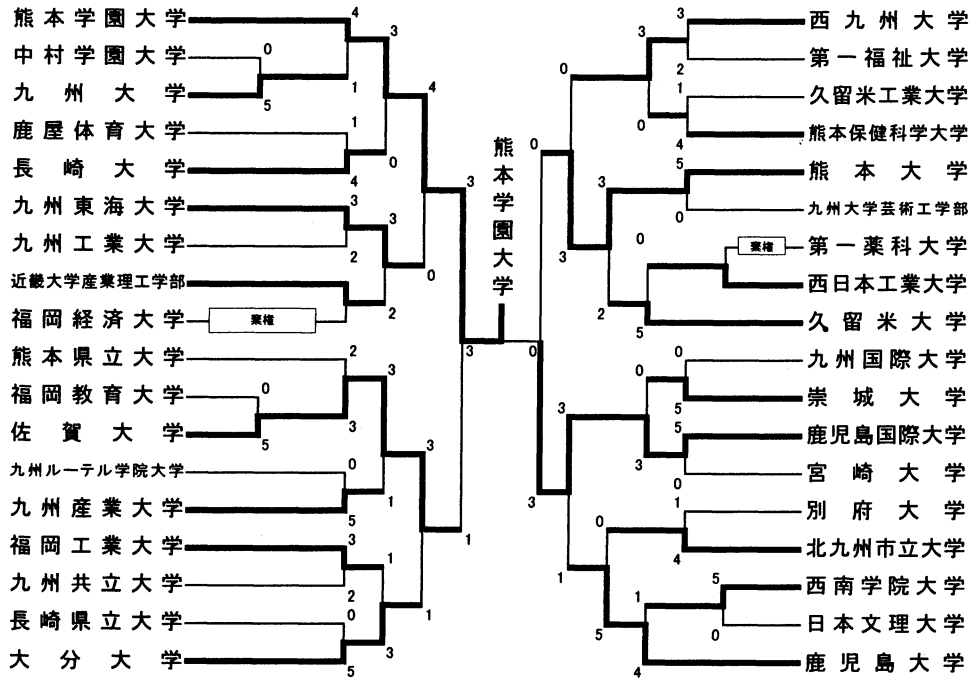

と き：平成19年6月23日(土)・24日(日)・25日(月)  
 ところ：グローバルアリーナ、宗像ユリックス

第1位：長崎国際大学  
 第2位：折尾愛真短期大学  
 第3位：長崎大学、佐賀大学

( 女 子 )

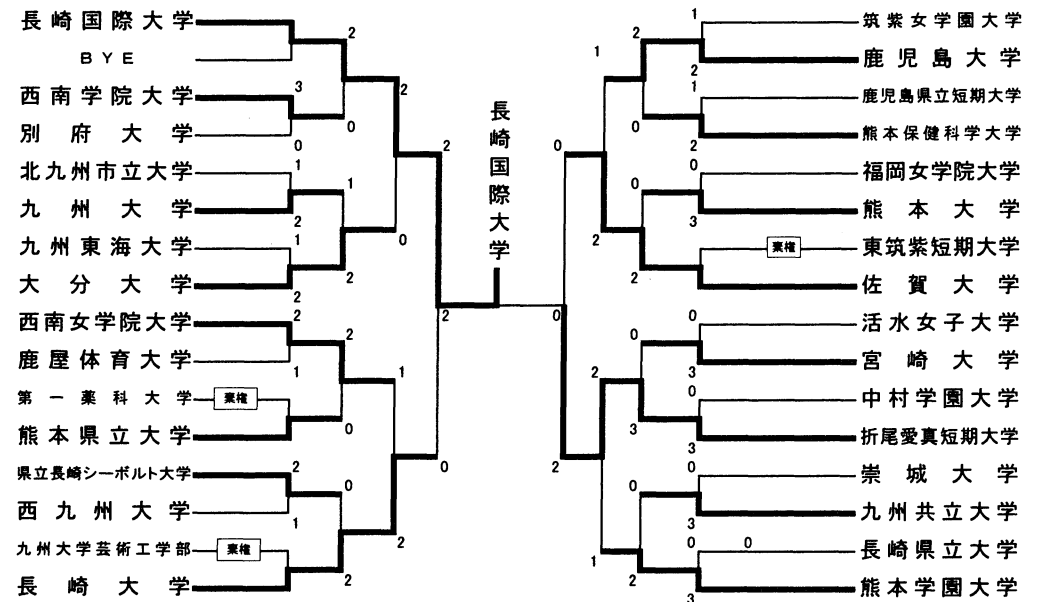

# ソフトテニス

と き：平成19年7月10日(火)・11日(水)  
 ところ：名島運動公園

- 第1位：福岡経済大学  
 第2位：熊本学園大学  
 第3位：佐賀大学、宮崎大学

(男子)

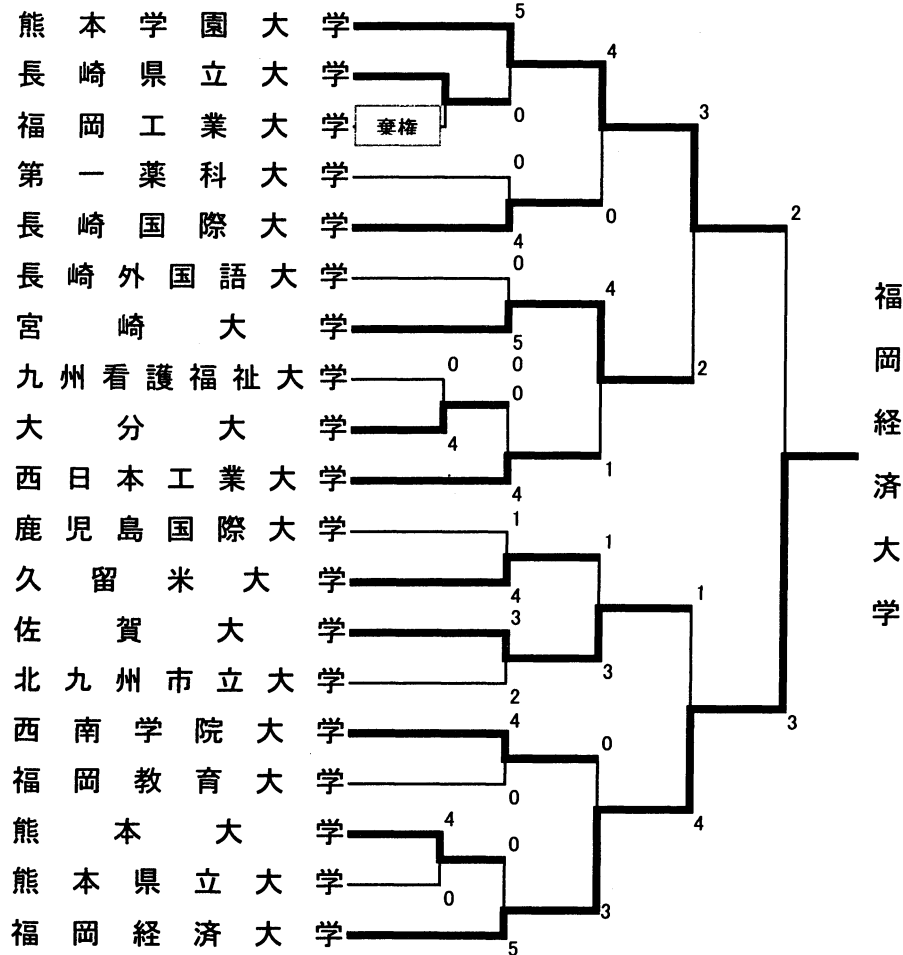

と き：平成19年7月10日(火)・11日(水)  
 ところ：名島運動公園

- 第1位：熊本学園大学  
 第2位：熊本大学  
 第3位：久留米大学、西南学院大学

(女子)

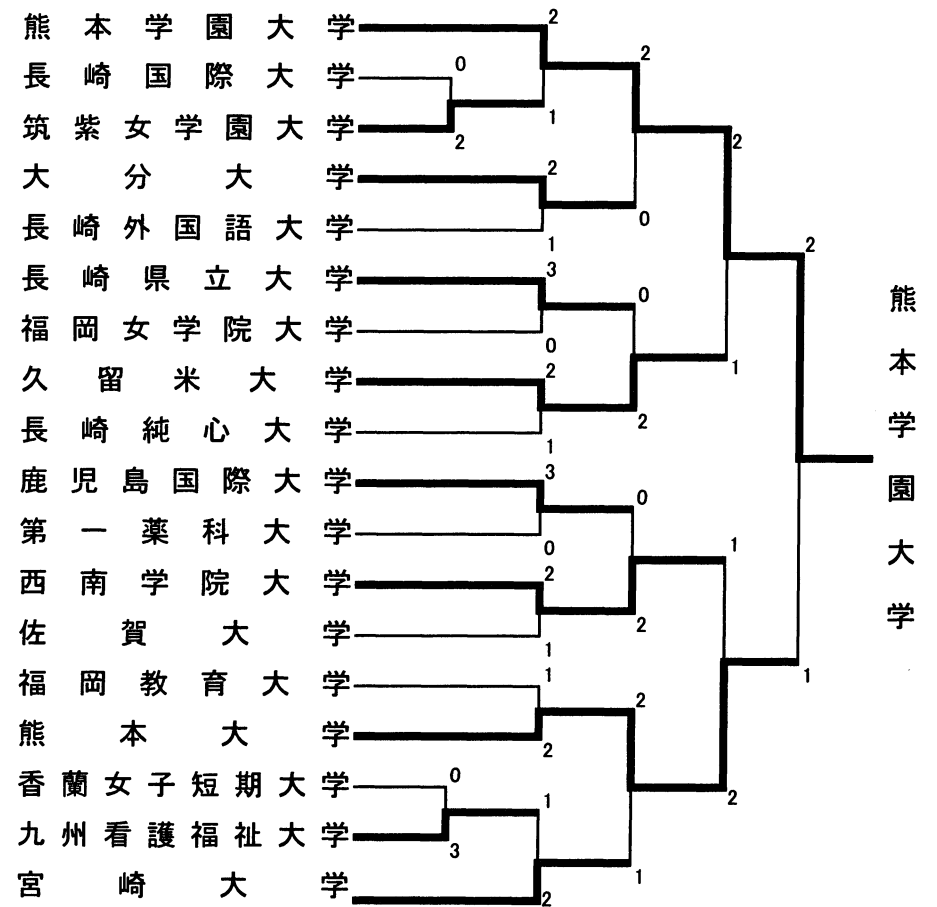

# バレーボール

と き：平成19年6月30日（土）、7月1日（日）

と ころ：東海大学福岡短期大学 - A

東海大学付属第五高等学校 - B、C

（男子の部）

優勝：福岡教育大学

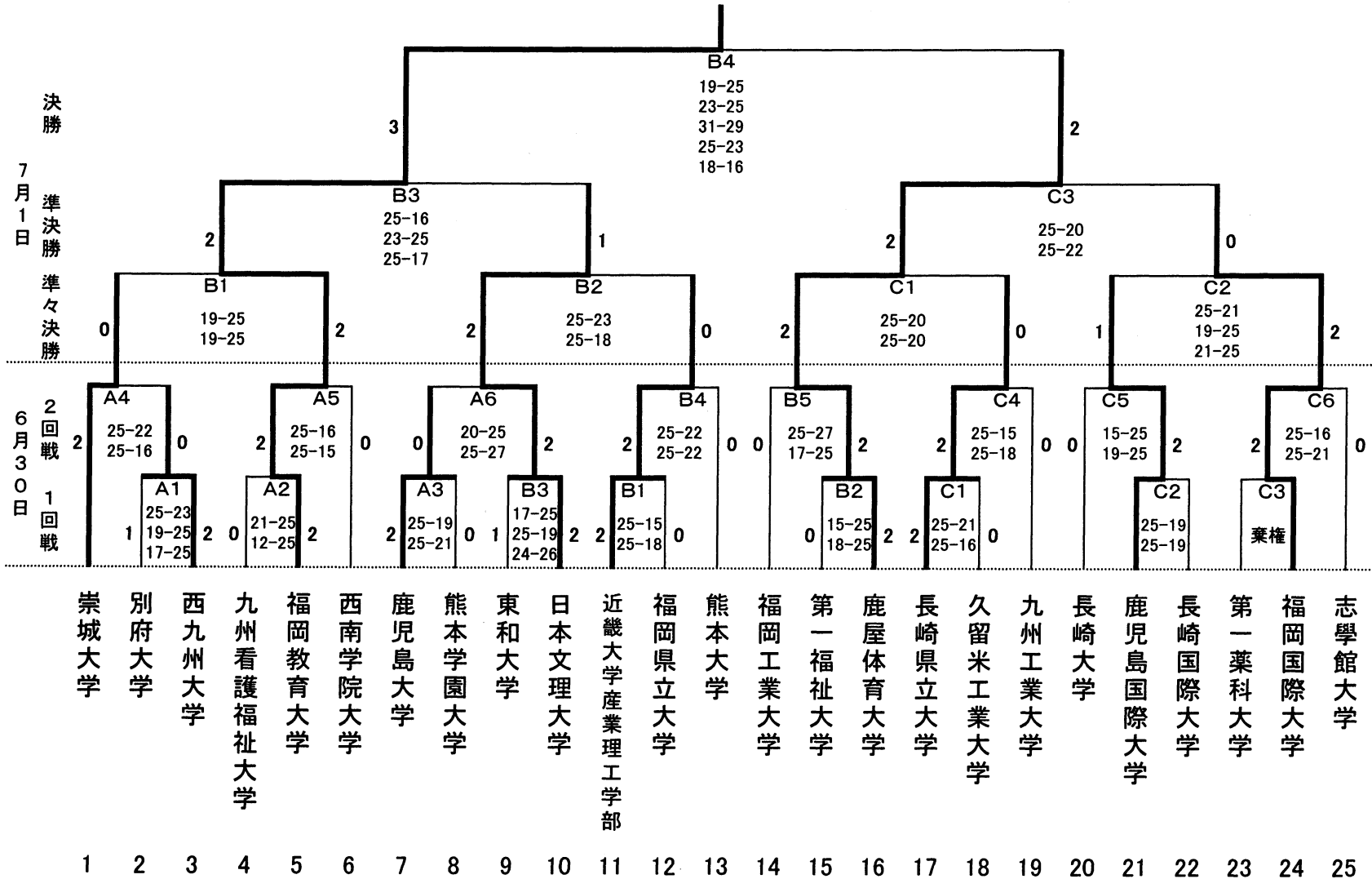

# バレーボール

と き：平成19年7月7日（土）、7月8日（日）

と ころ：東海大学付属第五高等学校 - A、B

東海大学福岡短期大学 - C

（女子の部）

優勝：長崎国際大学

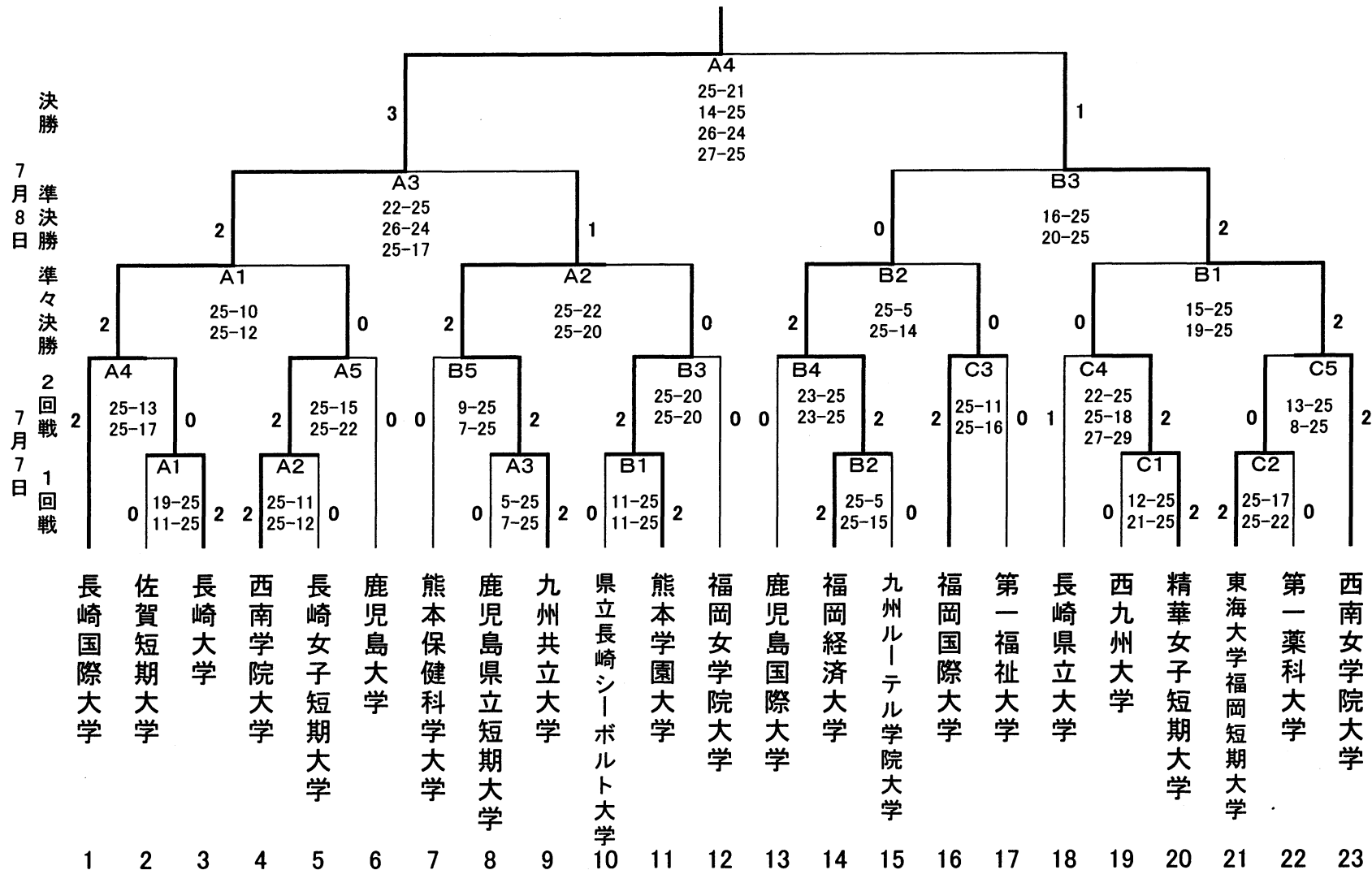

# 卓 球

と き：平成19年7月3日（火）  
 ところ：福岡市民体育館

- 第1位：福岡大学  
 第2位：熊本学園大学  
 第3位：北九州市立大学, 西南学院大学

(男 子)

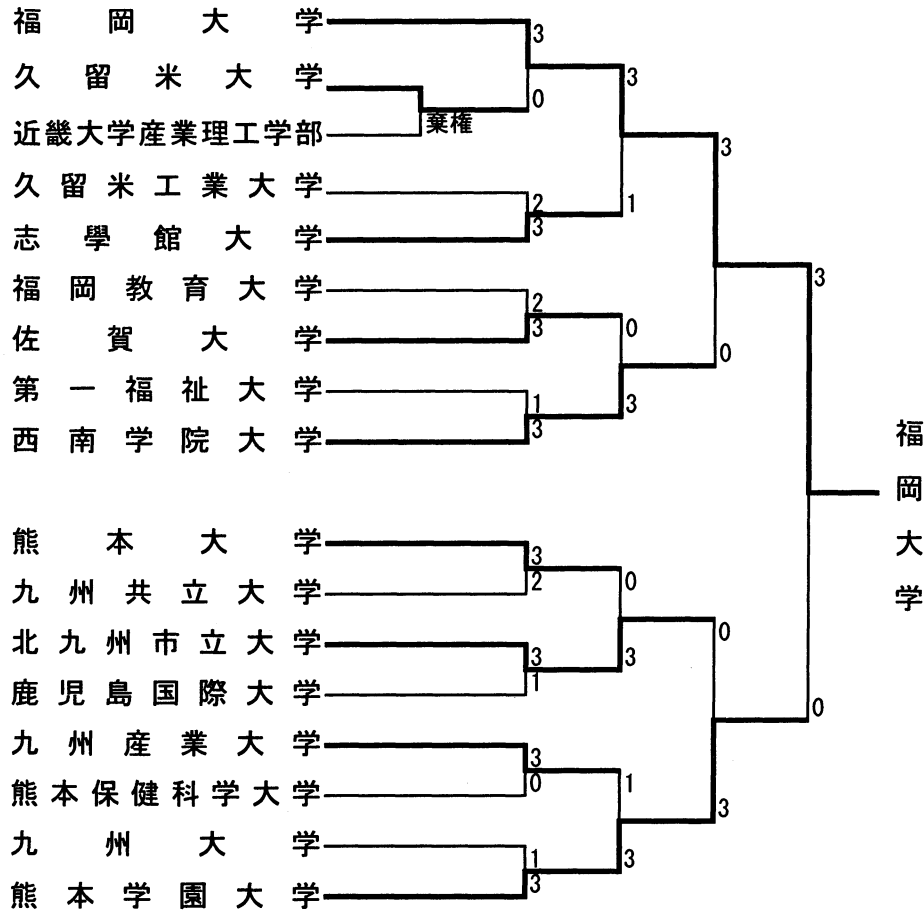

と き：平成19年7月3日（火）  
 ところ：福岡市民体育館

- 第1位：別府溝部学園短期大学  
 第2位：熊本学園大学  
 第3位：東筑紫短期大学, 福岡大学

(女 子)

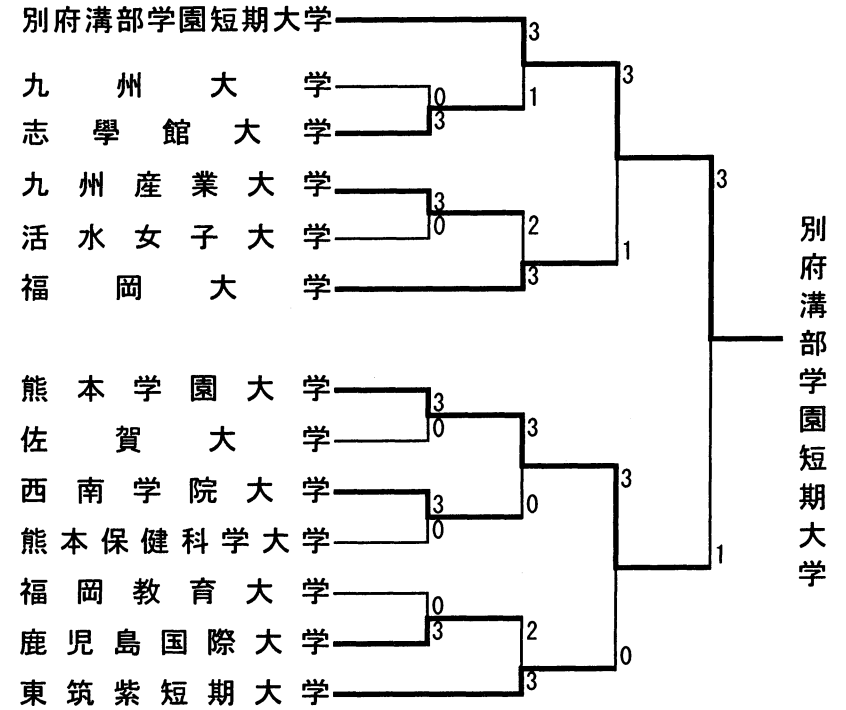

# バスケットボール

と き:平成19年6月29日(金)・30日(土)・7月1日(日)  
 ところ:田川市総合体育館・福智町金田体育館・嘉麻市嘉穂総合体育館  
 第1位:福岡経済大学  
 第2位:九州国際大学  
 第3位:福岡教育大学、日本文理大学

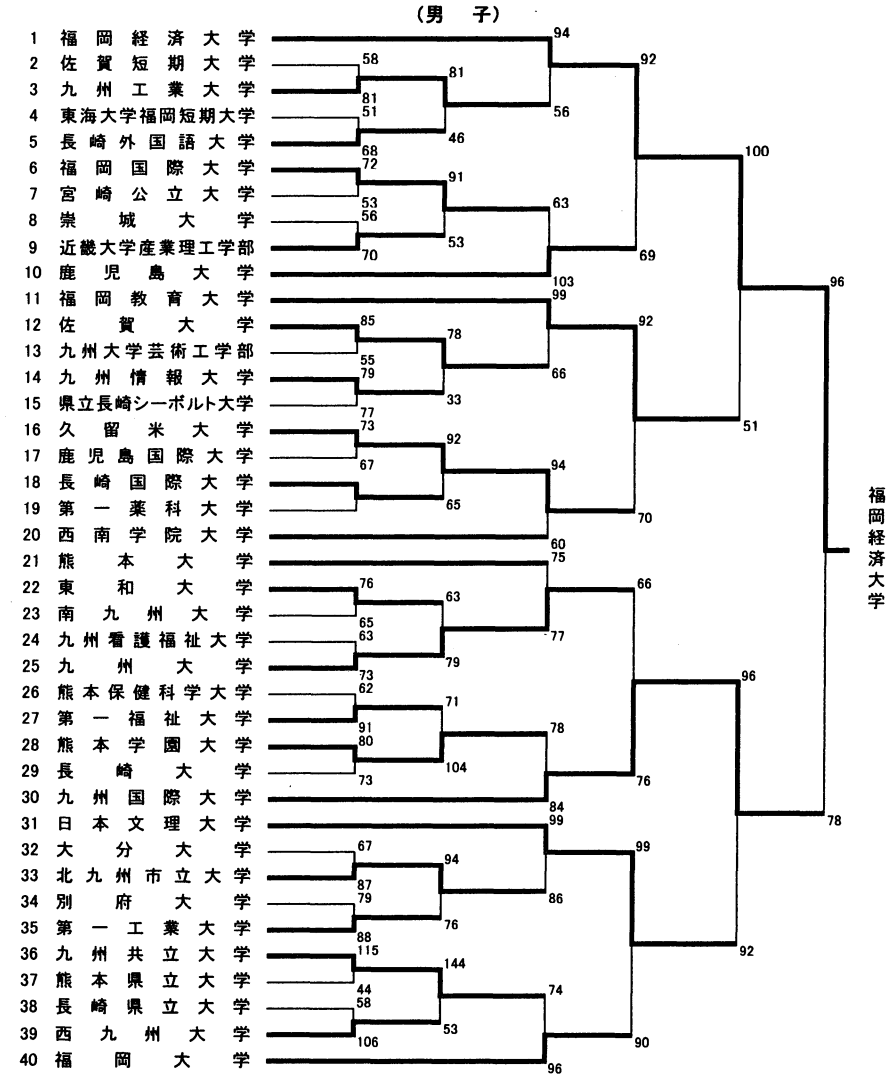

と き:平成19年6月29日(金)・30日(土)・7月1日(日)  
 ところ:桂川町総合体育館・嘉麻市嘉穂総合体育館  
 第1位:鹿屋体育大学  
 第2位:福岡女学院大学  
 第3位:西南女学院大学

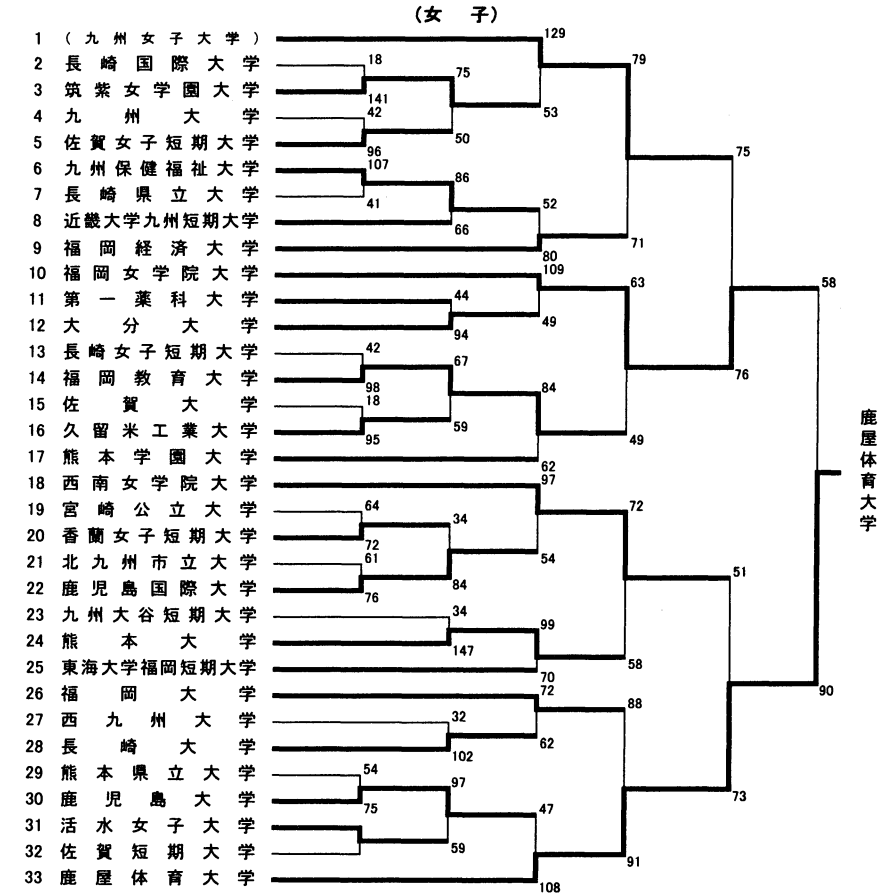

( )はオープン参加である。

# 空 手 道

と き：平成19年7月8日(日)

と ころ：九州産業大学体育館

第1位：中村学園大学

第2位：九州産業大学

第3位：九州大学、福岡大学

( 男 子 )

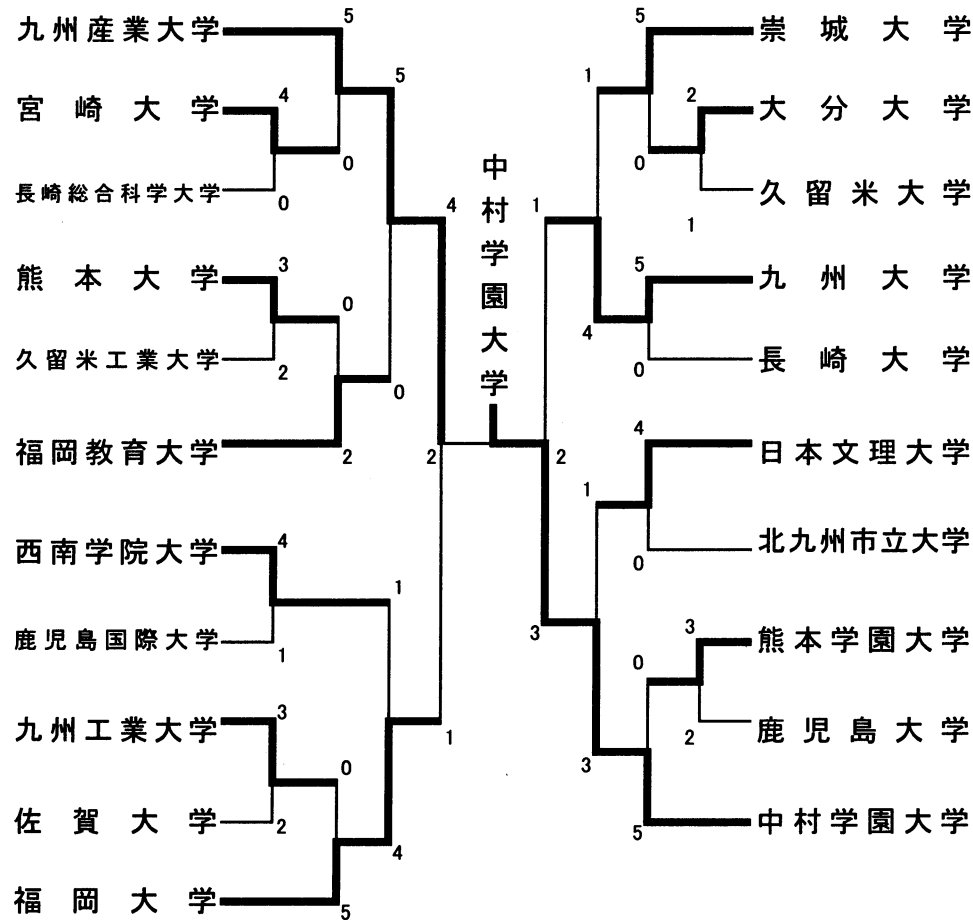

と き：平成19年7月8日(日)

と ころ：九州産業大学体育館

第1位：九州産業大学

第2位：中村学園大学

第3位：福岡教育大学、福岡大学

( 女 子 )

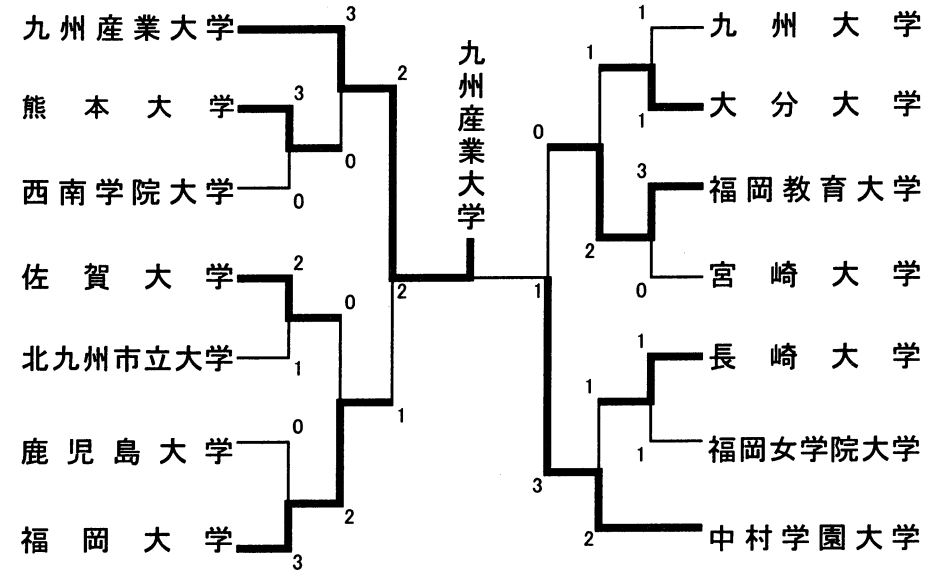

# 弓 道

と き：平成19年6月30日(土)・7月1日(日)

と ころ：飯塚市第1体育館

男子団体決勝リーグ戦成績表

|   | A                | B                               | C                          | D                | E                          | F                               | G                | H                | 勝 敗   | 総<br>的<br>中<br>数 | 順<br>位 |
|---|------------------|---------------------------------|----------------------------|------------------|----------------------------|---------------------------------|------------------|------------------|-------|------------------|--------|
|   | 佐<br>賀<br>大<br>学 | 鹿<br>児<br>島<br>国<br>際<br>大<br>学 | 西<br>南<br>学<br>院<br>大<br>学 | 福<br>岡<br>大<br>学 | 熊<br>本<br>学<br>園<br>大<br>学 | 西<br>日<br>本<br>工<br>業<br>大<br>学 | 崇<br>城<br>大<br>学 | 九<br>州<br>大<br>学 |       |                  |        |
| A | 佐賀大学             | 11                              | ⑬                          | ⑭                | 12                         | 12                              | 9                | 11               | 2勝 5敗 | 82/140           | 8      |
| B | 鹿児島国際大学          | ⑭                               | 11                         | 13               | 14                         | 15                              | ⑭ <sub>4</sub>   | 13               | 2勝 5敗 | 94/140           | 6      |
| C | 西南学院大学           | 12                              | ⑬                          | 10               | 11                         | 16 <sub>2</sub>                 | 10               | ⑭                | 2勝 5敗 | 86/140           | 7      |
| D | 福岡大学             | 12                              | ⑮                          | ⑯                | 12                         | ⑰                               | 14               | ⑯ <sub>5</sub>   | 4勝 3敗 | 104/140          | 3      |
| E | 熊本学園大学           | ⑮                               | ⑮                          | ⑫                | ⑮                          | 13                              | ⑮                | ⑬                | 6勝 1敗 | 98/140           | 2      |
| F | 西日本工業大学          | ⑯                               | ⑱                          | ⑯ <sub>4</sub>   | 16                         | ⑭                               | ⑰                | ⑮                | 6勝 1敗 | 112/140          | 1      |
| G | 崇城大学             | ⑪                               | 14 <sub>3</sub>            | ⑬                | ⑮                          | 14                              | 10               | 14 <sub>2</sub>  | 3勝 4敗 | 91/140           | 5      |
| H | 九州大学             | ⑭                               | ⑭                          | 13               | 16 <sub>3</sub>            | 10                              | 13               | ⑭ <sub>4</sub>   | 3勝 4敗 | 84/140           | 4      |

## 【 成 績 】

団体の部  
(男子)

|    |         |    |    |      |
|----|---------|----|----|------|
| 優勝 | 西日本工業大学 | 6勝 | 1敗 | 112中 |
| 二位 | 熊本学園大学  | 6勝 | 1敗 | 98中  |
| 三位 | 福岡大学    | 4勝 | 3敗 | 104中 |

優秀射技校 九州大学

と き：平成19年6月30日(土)・7月1日(日)

と ころ：飯塚市第1体育館

女子団体決勝リーグ戦成績表

|   | A                | B                          | C                | D                          | E                          | F                          | G                          | H                | 勝 敗   | 総<br>的<br>中<br>数 | 順<br>位 |
|---|------------------|----------------------------|------------------|----------------------------|----------------------------|----------------------------|----------------------------|------------------|-------|------------------|--------|
|   | 長<br>崎<br>大<br>学 | 九<br>州<br>工<br>業<br>大<br>学 | 福<br>岡<br>大<br>学 | 福<br>岡<br>教<br>育<br>大<br>学 | 熊<br>本<br>学<br>園<br>大<br>学 | 西<br>南<br>学<br>院<br>大<br>学 | 熊<br>本<br>県<br>立<br>大<br>学 | 佐<br>賀<br>大<br>学 |       |                  |        |
| A | 長崎大学             | 5                          | 6                | 5                          | 4                          | ⑦ <sub>5</sub>             | 8 <sub>3</sub>             | ⑥                | 2勝 5敗 | 41               | 6      |
| B | 九州工業大学           | ⑥                          | 5                | 5                          | 6                          | 4                          | ⑥                          | ④                | 3勝 4敗 | 36               | 5      |
| C | 福岡大学             | ⑦                          | ⑨                | 10                         | 8                          | 9                          | ⑧                          | ⑧                | 5勝 2敗 | 59               | 2      |
| D | 福岡教育大学           | ⑥                          | ⑧                | 6                          | 7                          | 7                          | ⑥                          | 4                | 3勝 4敗 | 44               | 4      |
| E | 熊本学園大学           | ⑧                          | ⑦                | ⑪                          | ⑧                          | ⑦                          | ⑦                          | 5                | 6勝 1敗 | 52               | 1      |
| F | 西南学院大学           | 7 <sub>3</sub>             | ⑨                | ⑩                          | ⑧                          | 6                          | ⑤                          | ⑩                | 5勝 2敗 | 55               | 3      |
| G | 熊本県立大学           | ⑧ <sub>4</sub>             | 5                | 4                          | 4                          | 6                          | 3                          | ⑦                | 2勝 5敗 | 37               | 7      |
| H | 佐賀大学             | 2                          | 2                | 5                          | ⑧                          | ⑦                          | 8                          | 4                | 2勝 5敗 | 36               | 8      |

## 【 成 績 】

団体の部  
(女子)

|    |        |    |    |     |
|----|--------|----|----|-----|
| 優勝 | 熊本学園大学 | 6勝 | 1敗 | 52中 |
| 二位 | 福岡大学   | 5勝 | 2敗 | 59中 |
| 三位 | 西南学院大学 | 5勝 | 2敗 | 55中 |

優秀射技校 熊本学園大学



# ハンドボール

とき：平成19年6月30日(土)、7月1日(日)  
 ところ：九州産業大学体育館、西南学院大学体育館

- 第1位：福岡国際大学
- 第2位：鹿児島国際大学
- 第3位：九州産業大学、福岡大学

とき：平成19年7月1日(日)  
 ところ：西南学院大学体育館

- 第1位：九州共立大学
- 第2位：大分大学
- 第3位：熊本大学

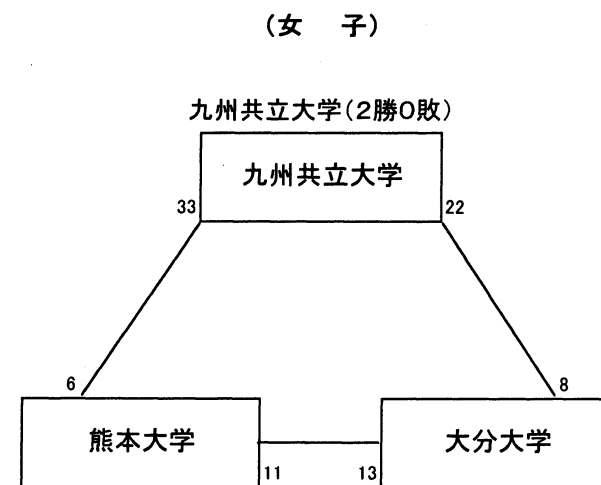
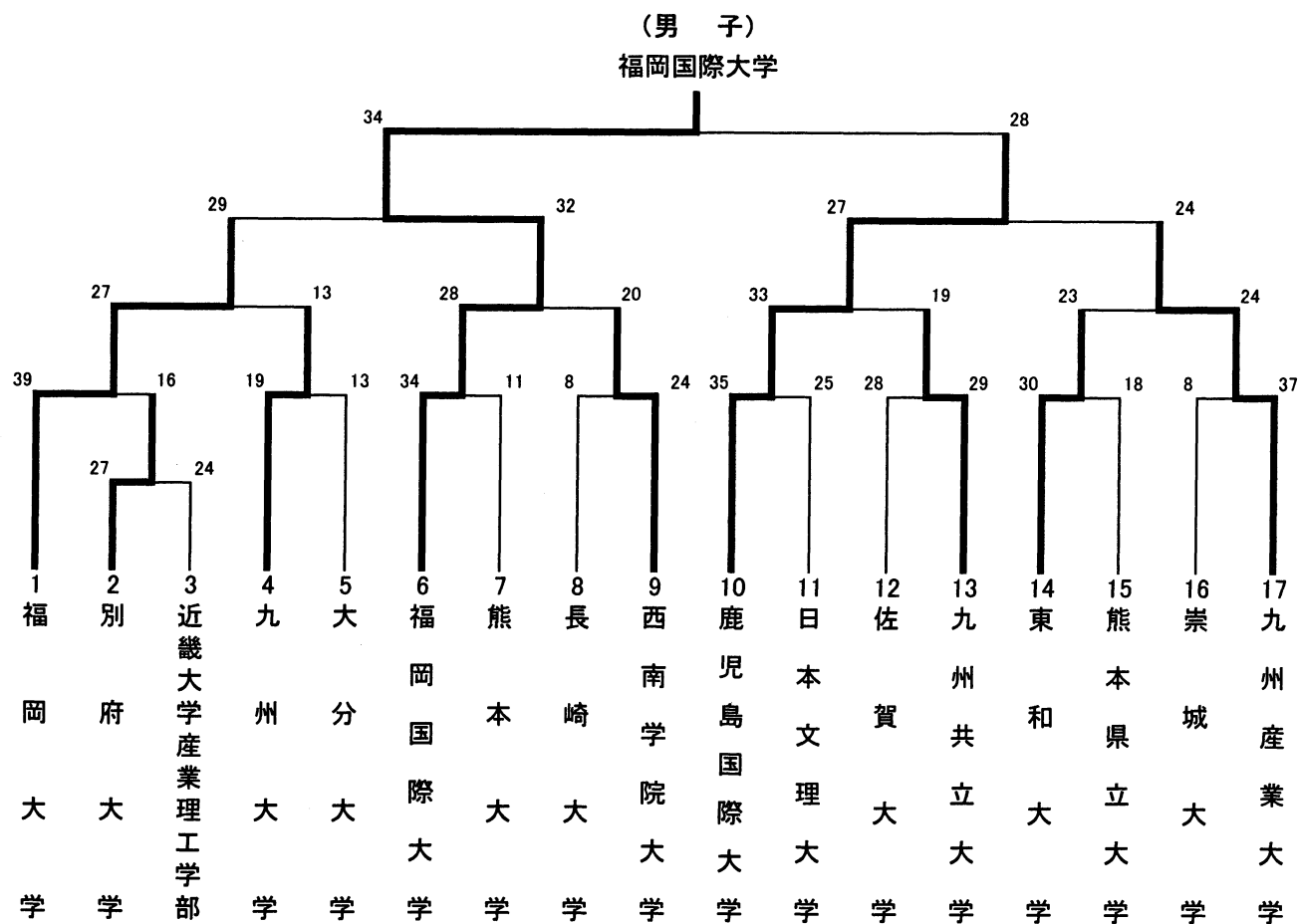

# バドミントン

と き:平成19年7月6日(金)・7日(土)・8日(日)

ところ:田川市総合体育館

第1位 福岡大学

第2位 久留米大学

第3位 福岡工業大学、熊本学園大学

(男子)

|   |            |   |   |   |          |
|---|------------|---|---|---|----------|
| 1 | 福岡大学       | 4 |   | 4 |          |
| 2 | 鹿児島国際大学    | 6 | 4 | 4 | 久留米大学    |
| 3 | 日本文理大学     | 1 | 2 | 4 | 九州工業大学   |
| 4 | 大分大学       | 7 | 0 | 4 | 西九州大学    |
| 5 | 近畿大学産業理工学部 | 0 | 0 | 4 | 九州東海大学   |
| 6 | 第一福祉大学     | 2 | 4 | 2 | 長崎総合科学大学 |
| 7 | 九州保健福祉大学   | 5 | 3 | 1 | 熊本保健科学大学 |
| 8 | 福岡工業大学     | 6 | 0 | 0 | 別府大学     |
| 9 | 九州ルーテル学院大学 | 1 | 4 | 0 | 福岡教育大学   |
|   |            |   |   | 4 | 南九州大学    |
|   |            |   |   | 4 | 熊本学園大学   |

と き:平成19年7月6日(金)・7日(土)・8日(日)

ところ:田川市総合体育館

第1位 福岡大学

第2位 久留米大学

第3位 佐賀女子短期大学、福岡県立大学

(女子)

|    |            |   |   |   |            |
|----|------------|---|---|---|------------|
| 1  | 福岡大学       | 3 |   | 3 |            |
| 2  | 佐賀大学       | 3 | 3 | 3 | 佐賀女子短期大学   |
| 3  | 福岡教育大学     | 2 | 2 | 0 | 西九州大学      |
| 4  | 中九州短期大学    | 4 | 1 | 5 | 九州女子大学     |
| 5  | 第一福祉大学     | 1 | 0 | 0 | 熊本保健科学大学   |
| 6  | 福岡女学院大学    | 3 | 0 | 3 | 近畿大学九州短期大学 |
| 7  | 長崎女子短期大学   | 3 | 3 | 1 | 熊本学園大学     |
| 8  | 西南女学院大学    | 2 | 2 | 0 | 福岡女子大学     |
| 9  | 九州ルーテル学院大学 | 0 | 0 | 3 | 別府大学       |
| 10 | 長崎純心大学     | 1 | 1 | 5 | 九州共立大学     |
| 11 | 福岡工業大学     | 4 | 1 | 0 | 鹿児島国際大学    |
| 12 | 福岡県立大学     | 3 | 3 | 4 | 精華女子短期大学   |
|    |            |   |   | 3 | 久留米大学      |

# ボクシング

とき：平成19年6月30日(土)、7月1日(日)

ところ：九州産業大学体育館

第1位：九州産業大学

第2位：久留米大学

第3位：北九州市立大学

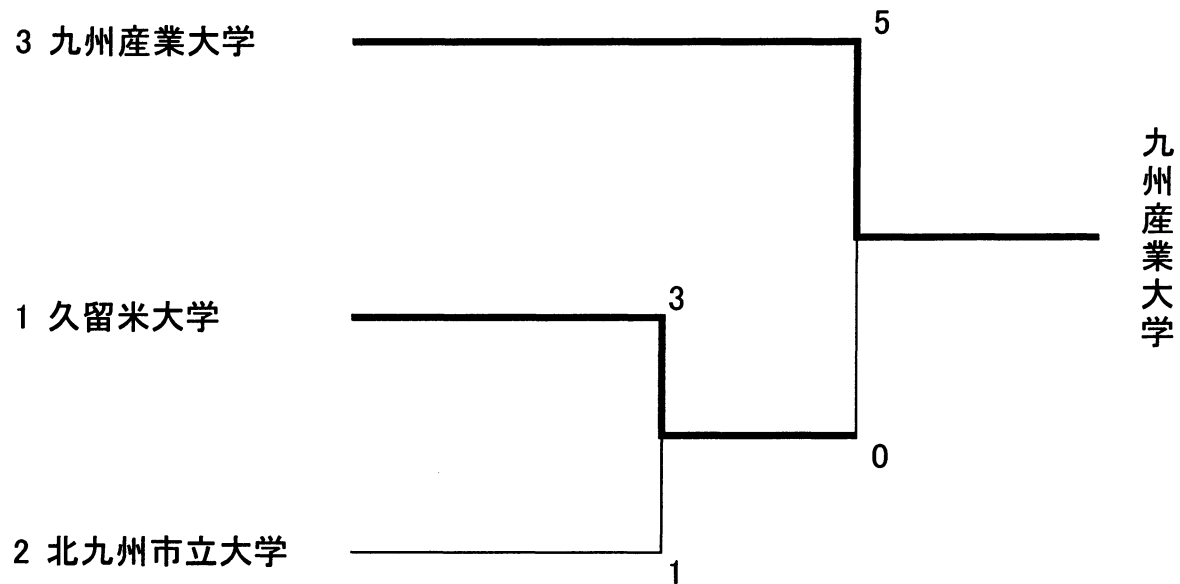

# ラグビー

とき 平成19年6月23日(土) ~ 平成19年6月27日(水)  
 ところ 宗像グローバルアリーナ

第1位 福岡大学  
 第2位 九州共立大学  
 第3位 志學館大学 福岡工業大学

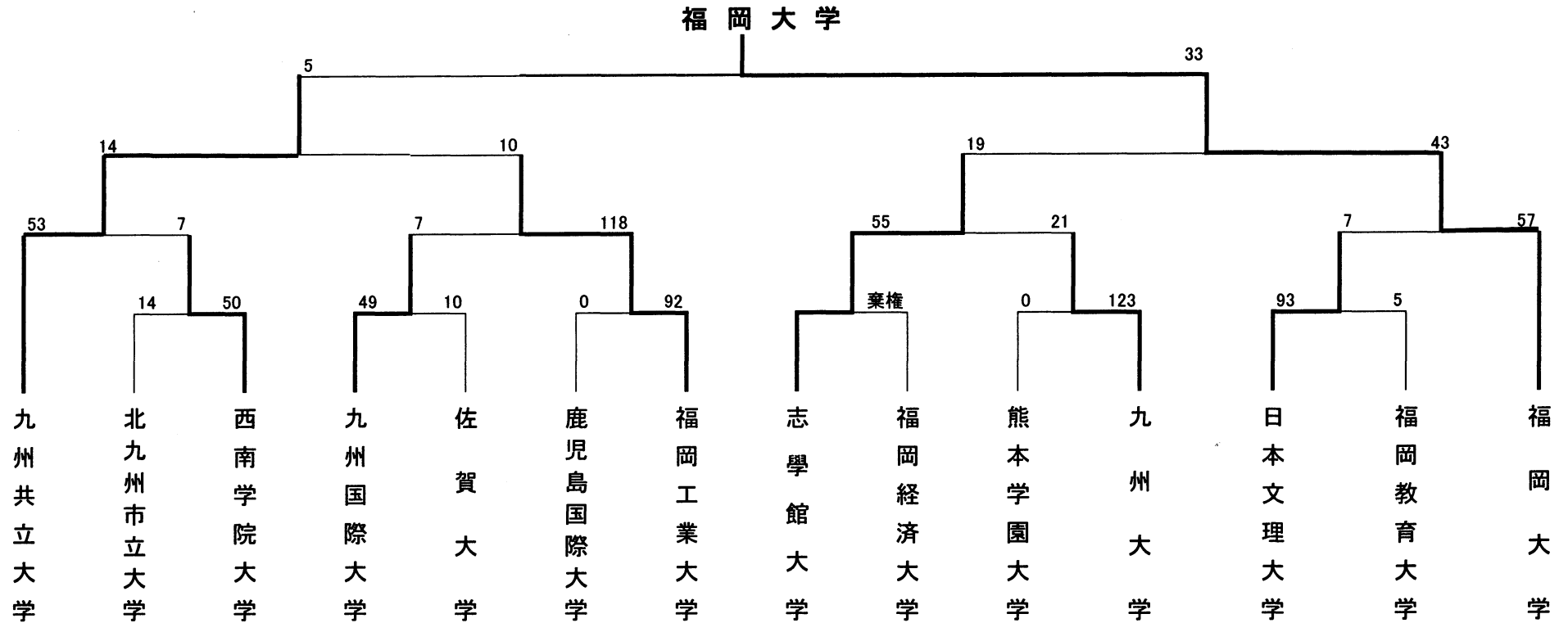

# サ ッ カ ー

と き : 平成19年6月28日(木)・29日(金)・30日(土)・7月1日(日)  
 と ころ : 近畿大学グランド・筑豊緑地球技場・飯塚市健康の森多目的広場  
 九州工業大学・飯塚市市民運動公園陸上競技場

第1位 : 福岡大学  
 第2位 : 福岡教育大学  
 第3位 : 九州産業大学・福岡経済大学

[トーナメント対戦表]

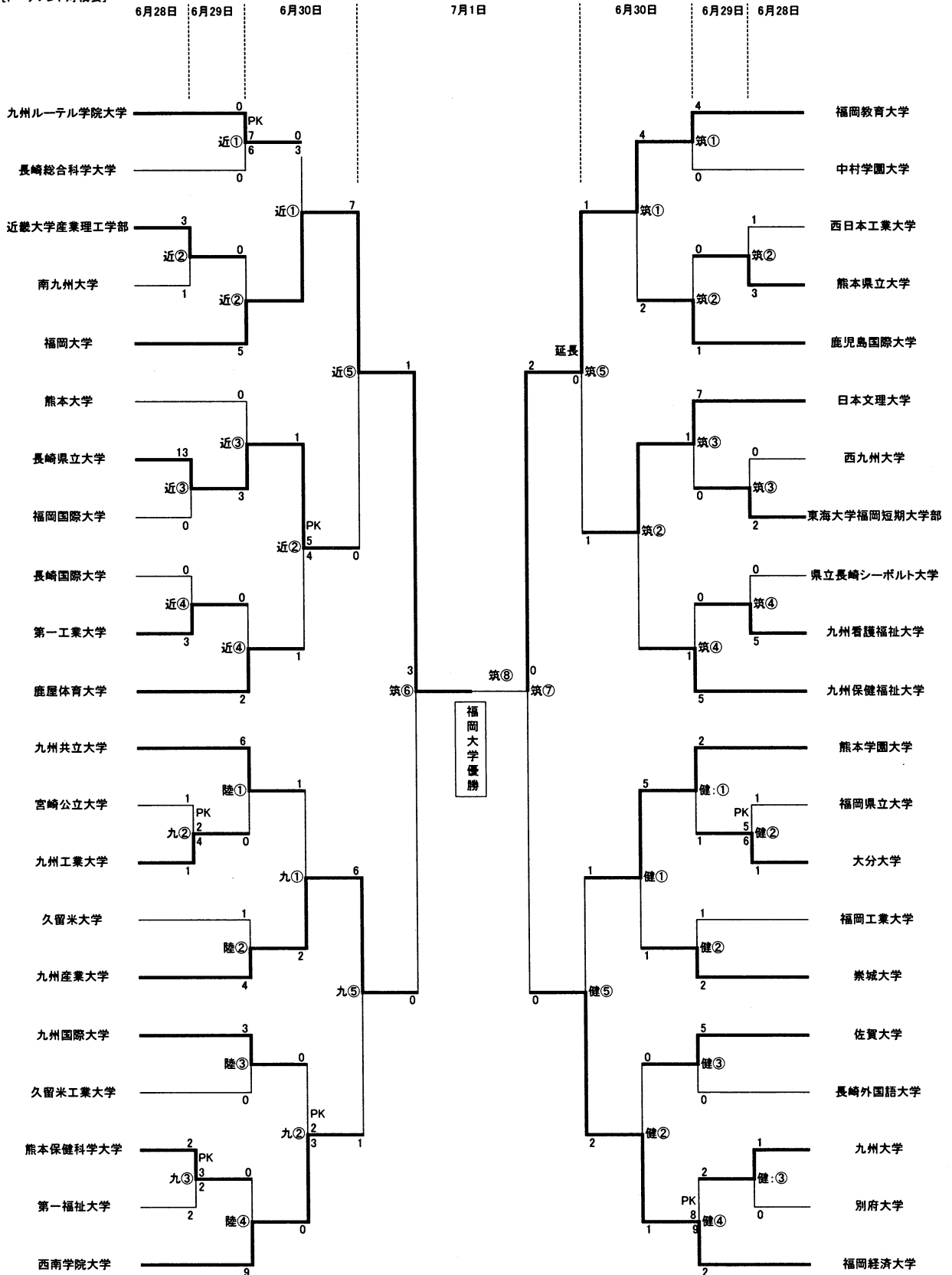

# ソフトボール

と き:平成19年6月23日(土)・24日(日)  
 ところ:香春町総合運動公園

第1位:熊本学園大学  
 第2位:第一工業大学  
 第3位:崇城大学・九州東海大学

と き:平成19年6月23日(土)・24日(日)  
 ところ:香春町総合運動公園・福智町方城グラウンド

第1位:日本文理大学  
 第2位:九州共立大学  
 第3位:長崎国際大学

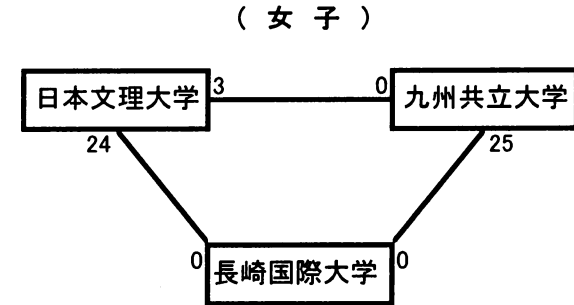
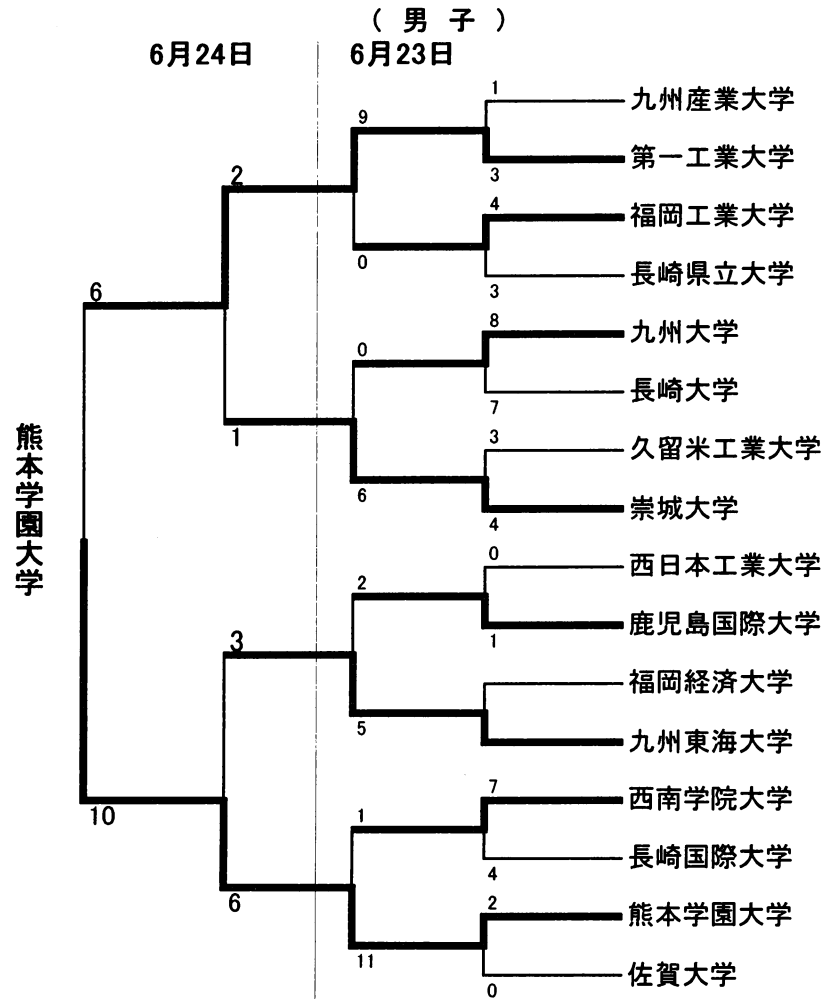

# 柔 道

と き 平成19年12月9日(日)

と ころ 福岡武道館

福 岡 大 学

第1位 福岡大学

第2位 鹿屋体育大学

第3位 日本文理大学 福岡教育大学

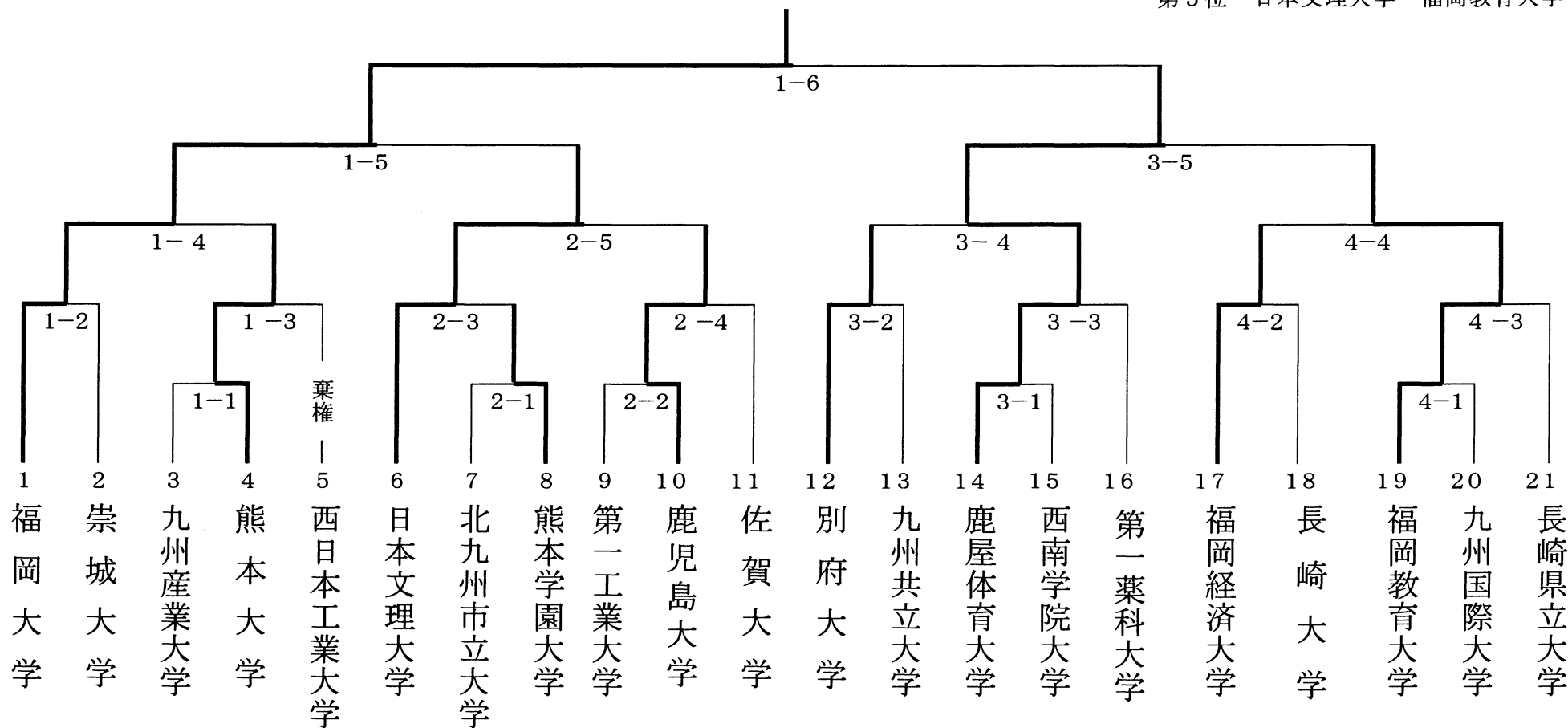





# 剣道（女子団体）

と き：平成19年11月25日（日）

と ころ：福岡武道館

第1位：鹿屋体育大学

第2位：福岡大学

第3位：久留米大学，佐賀大学

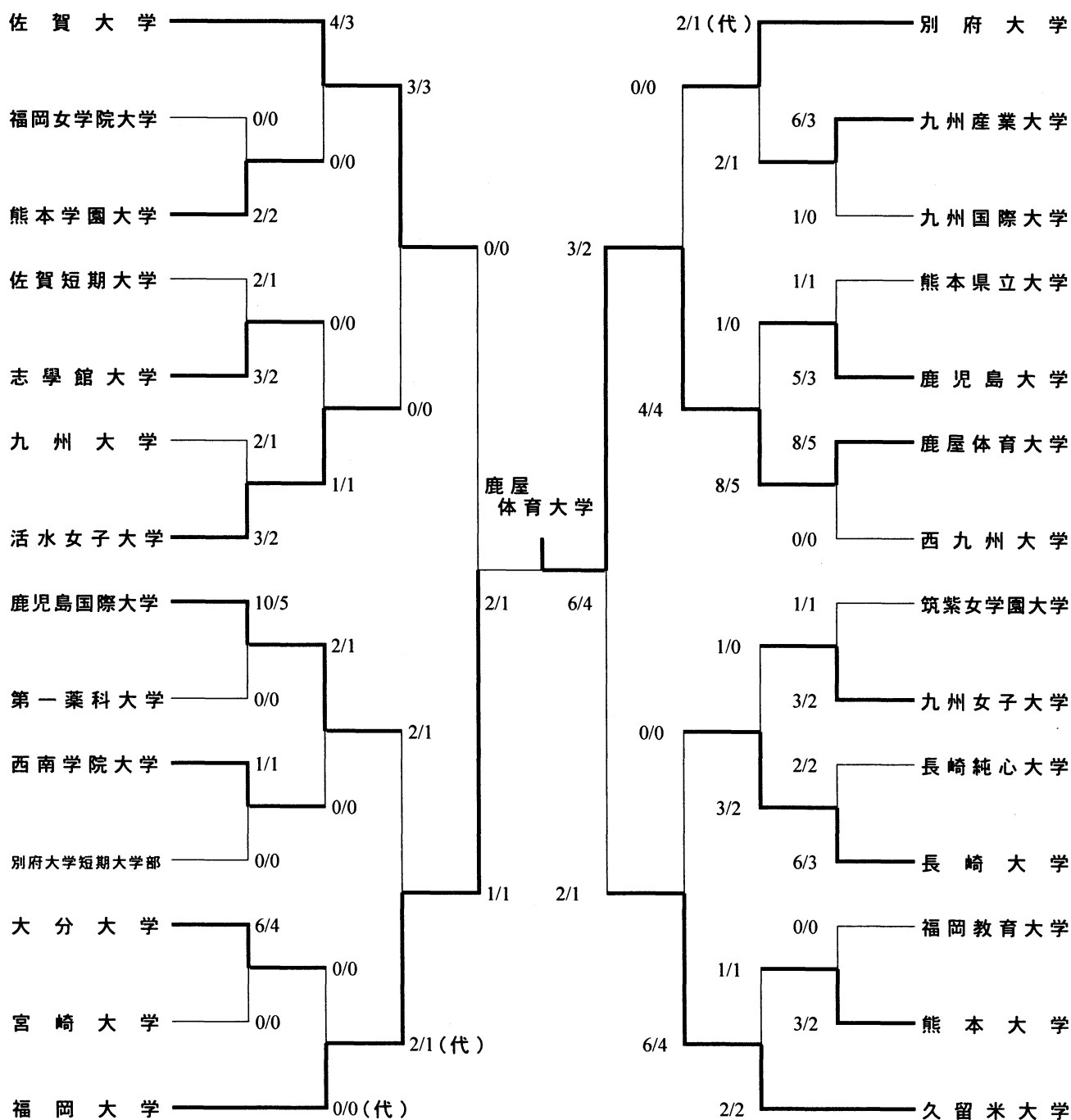

取得本数 / 勝者数